

本たいたいしをまるめて、そくめんの
きりこみにさしこみます。

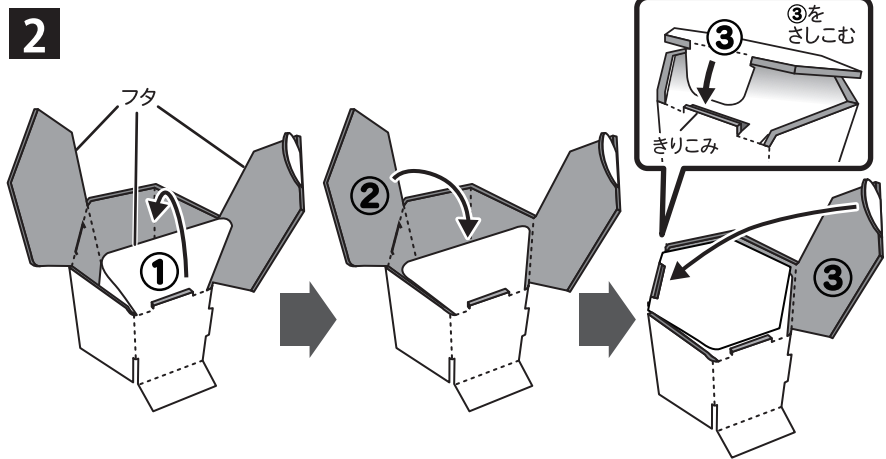

本たいたいしのフタを①、②、③のじゅんばんに
おきます。

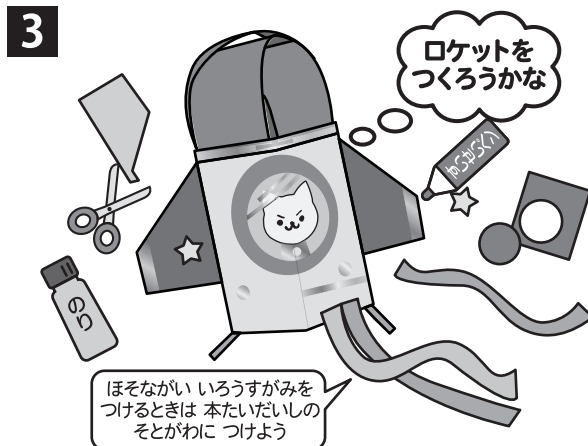

とばすものをかंगाえて、パステルデザインペーパーや
いろいろさがみ、おりがみをつかって、本たいたいしを
かざりつけます。

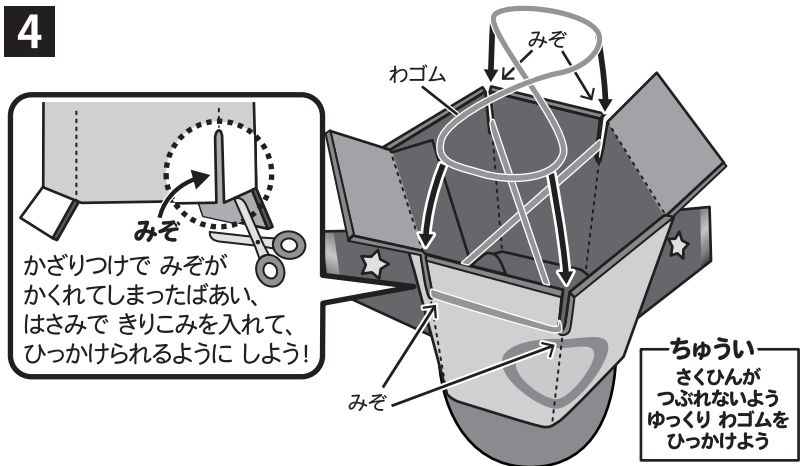

3 でつくった さくひんを さかさにして、8の字にした わゴムを
みぞに ひっかけます。

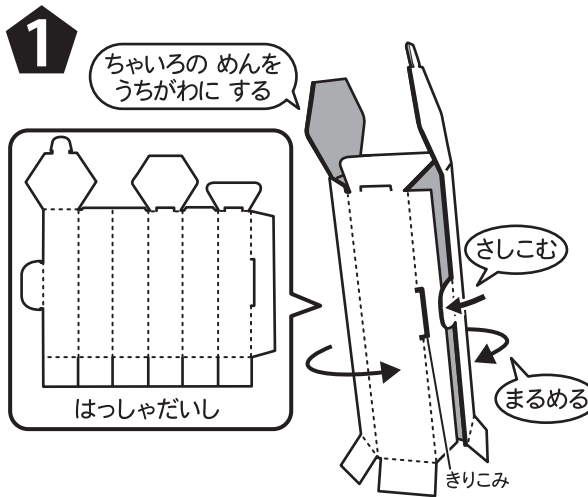

はっしやだいたいしをまるめて、そくめんの
きりこみにさしこみます。

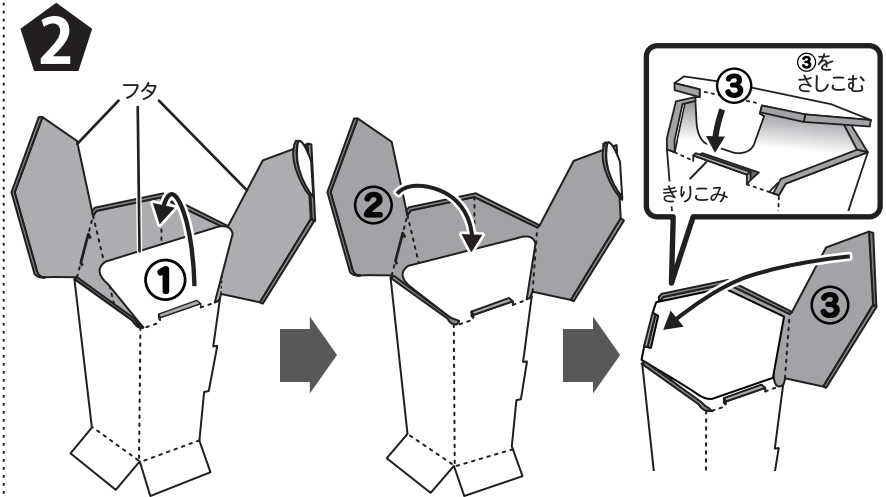

はっしやだいたいしのフタを①、②、③のじゅんばんに
おきます。

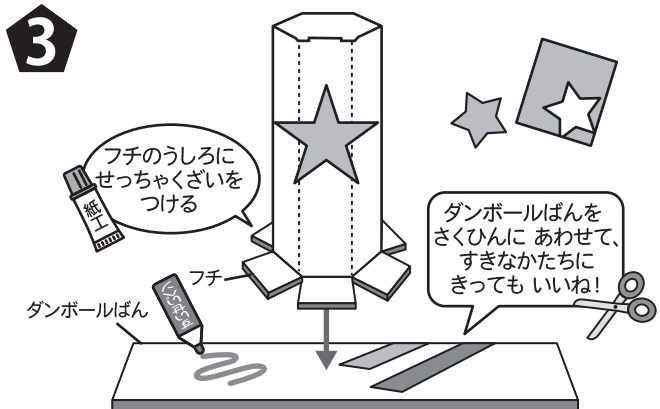

はっしやだいたいしの下フチをひろげ、ダンボールばんに
はりつけて、かざりつける。

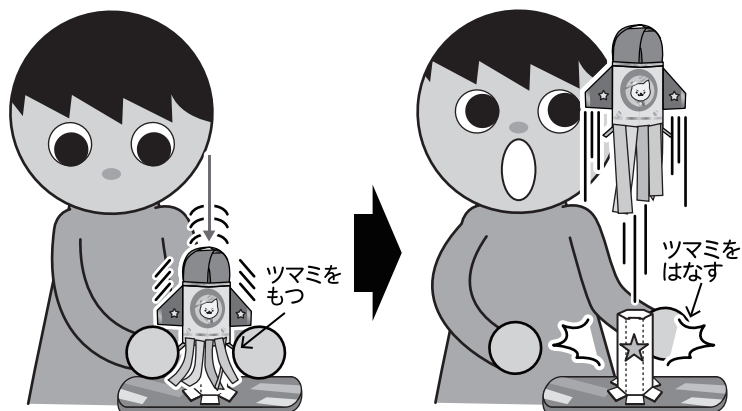

はっしやだいたいしに さくひんをのせ、
ツマミをゆっくり下にひきます。

ツマミをはなすと
さくひんが とびます。